

## Installations- och driftinstruktion

Artikelnummer:  
05 288-50c

## Kombinationsregulator med SAV & SBV

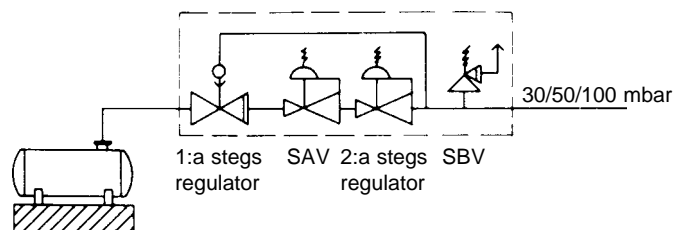

Regulator för inkoppling direkt mot cistern eller gasol-flaska/paket.  
Påbyggt på regulatorn finns säkerhetsavstängningsventil (SAV) samt en avblåsningsventil (SBV).  
**För utlösningstryck av SAV samt SBV, se typskylt på regulatorn.**

### Anslutningar:

Ingångssida: POL-anslutning (DIN 4811 Del 2)  
Utgångssida: Invändig förskruvning (DIN 2353)  
Kapacitet: Beroende på utförande 4 till 24 kg/h

### Beskrivning

Regulator för inkoppling direkt mot cistern eller gasol-flaska/paket.  
Påbyggt på regulatorn finns säkerhetsavstängningsventil (SAV) samt en avblåsningsventil (SBV).  
**För utlösningstryck av SAV samt SBV, se typskylt på regulatorn.**

Reglering sker i 2 steg över separata reglerventiler.

För avblåsningsledningars utförande skall tillämpliga lagar och bestämmelser följas.

### Driftsättning

Regulatorn startar regleringen då huvudgasventilen före regulatorn öppnas. Då anläggningen är avställd bör huvudgasventilen vara stängd. Efter driftsättning skall samtliga anslutningar till regulatorn täthetskontrolleras under drift/förbrukning.

### Montage

När regulatorn skall monteras mot rörledning skall fast nyckel användas. Håll emot endast på avsett nyckelfäste.

1. Snabbstängningsventil (SAV)
2. 1:a stegs regulator
3. 2:a stegs regulator
4. Avblåsningsanslutning G3/8 vänster
5. Serviceanslutning G3/8 vänster
6. Montageskruvar

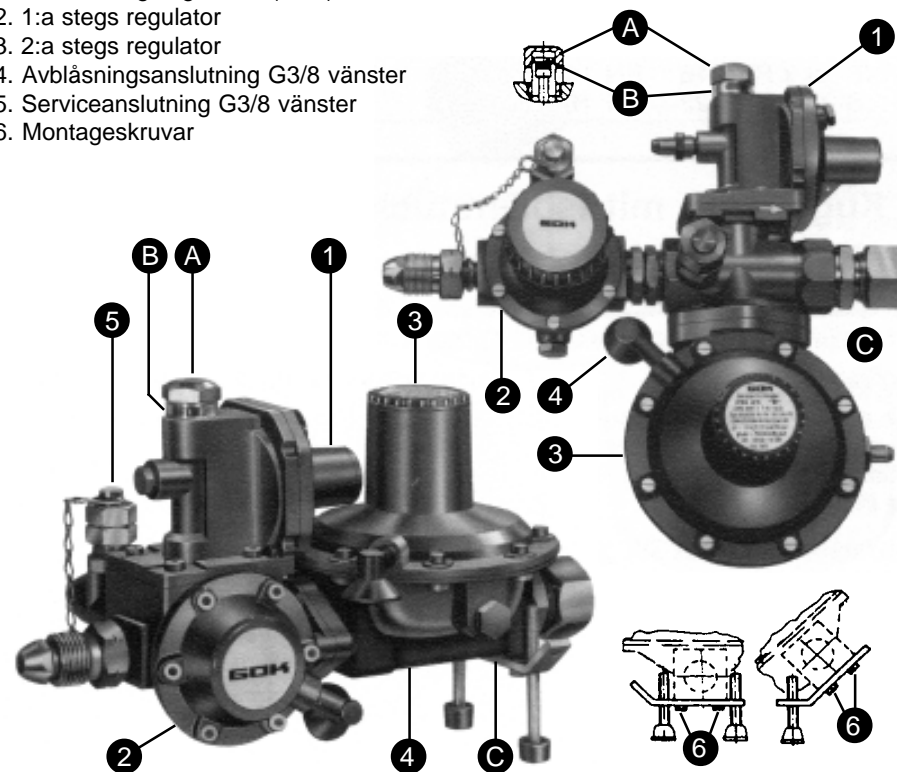

### SÄKERHETSAVSTÄNGNINGSENTIL (SAV)

SAV'n ① sitter före regulatorn och är vid leverans i driftläge.  
Om SAV löser ut under drift skall man återställa den enligt följande schema:

- a) Stäng ventil före regulatorn
- b) Skruva av skyddslocket A
- c) Lufta ur regulatorn på mätstudsens C
- d) Lyft upp spindeln B tills den fastnar i upphöjt läge.
- e) Stäng mätstudsens C och kontrollera tätheten
- f) Öppna ventilen före regulatorn
- g) Täthets kontrollera

**ANGAS INDUSTRIGASSYSTEM AB**  
INDUSTRIAL GAS SYSTEMS & INFRARED TECHNOLOGY

Telefon: 08-221810 Fax: 08-221880 Internet: <http://www.angas.se> E-post: [info@angas.se](mailto:info@angas.se)